

ECO - Tip 100

Tandem-Tieflader-Dreiseitenkipper vorbereitet für Alu-Rampen

CE79
7,5

Bremse / Federung	Geschlossene Trommelbremse mit S-Nocken. Parabelfederung wartungsarm.
Bremsanlage	Druckluftbremsanlage nach EG-Richtlinien, Spindelfeststellbremse.
Zugeinrichtung	Zentralrohr mit Schraubzugöse 40mm nach DIN74054-40D, über Kurbel stufenlos verstellbar 650-1046 mm.
Elektrik	24 Volt, Leuchten nach EG-Richtlinie in geschützter Anordnung, zwei 7-polige Verbindungskabel nach ISO1185 und ISO3731.
Rahmen	Längsträger in Feinkornstahl, vorbereitet - jedoch ohne Aufnahmeschacht für Anlegerampen, Kipplagerung mit vertausch sicheren Kipplagerbolzen.
Brücke	Im Brückenboden 2 Paar Zurringe für Ladungssicherung, zulässige Zurrkraft 2 t je Ring, Boden 4 mm Feinkornstahl.
Bordwände	Seitenwände klappbar, Rückwand klappbar und pendelnd mit automatischer Rückwandöffnung beim Rückwärtskippen, Eckrungen hinten abnehmbar, Stirnwand feststehend geschraubt .
Hydraulik	Zylinder hartverchromt mit Hubbegrenzung, nach hinten 50 Grad Kippwinkel , seitlich 45 Grad, 180 bar Betriebsdruck, Sicherungsseil, Ölbedarf 15 Liter, Steckkupplung SVK BG3 DN10 Einleitungsanschluss.
Abstützung	Stützrad vorne mit schwenkbarem Stahlrad.
Lackierung	Rahmen Feuerverzinkt , restlichen Stahlteile zinkphosphatiert, KTL-grundiert und zusätzlich pulverbeschichtet, Kippbrücke und Eckrungen in RAL7011 eisengrau, Bordwände in RAL 9010 reinweiss, Felgen silber.
Zubehör	Unterlegkeile, Kunststoff-Kotflügel, Platz für einzeliges Kennzeichen.

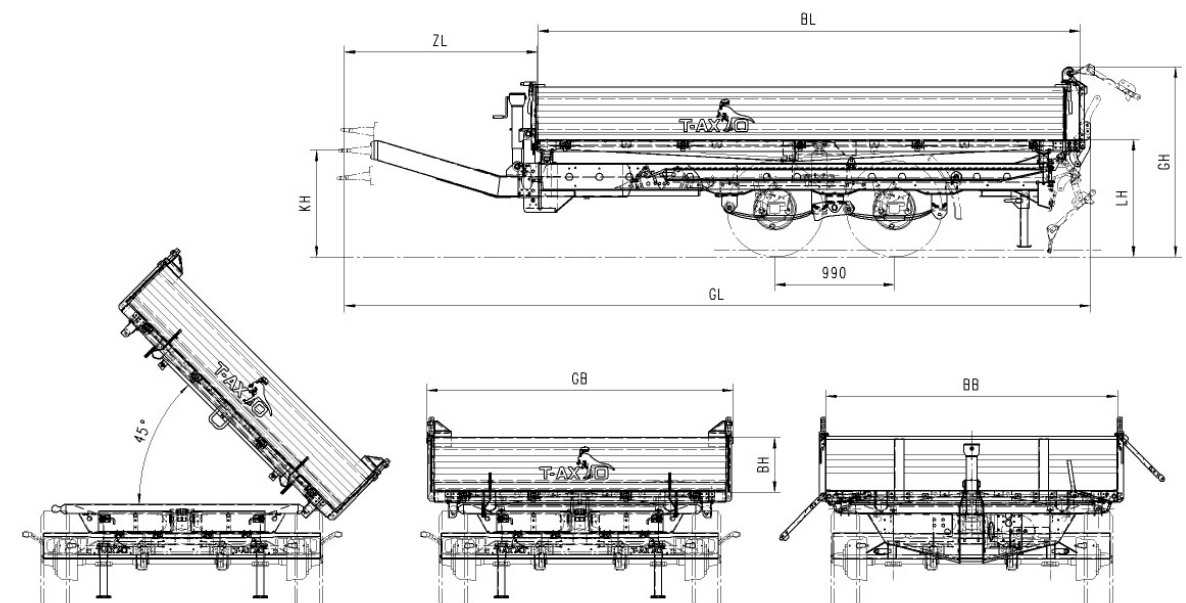

Gewichte	Anhängelast für Starrdeichselanhänger / Achslast	kg	10000
	Zulässige Stützlast für ungleichmäßige Lastverteilung	kg	1000
	Zulässige Gesamtmasse inkl. Stützlast	kg	11000
	Nutzlast ca. (bei ungleichmäßiger Lastverteilung)	kg	8500
	V-Wert (Zugfahrzeug Luftfederung / mit anderer Federung)	kN	21,5 / 28,6
Maße	Brückenlänge x Breite i.L. ca.	BLxBB	mm 4500 x 2420
	Bordwandhöhe ca.	BH	mm 450
	Ladehöhe unbeladen / beladen ca.	LH	mm 960 / 925
	Zugrohrlänge ca.	ZL	mm 1600
	Gesamt Länge x Breite x Höhe ca.	GLxGBxGH	mm 6250x2550x1410
Bereifung	Größe (Marken-Fabrikat unserer Wahl!)	4-fach	235/75 R 17,5