

T-load 110 PB

Zweiachs-Drehschemel-Anhänger-Pritschenaufbau mit Bordwand

CE
18

Bremse	Geschlossene Trommelbremse mit S-Nocken.
Federung	Luftfederung mit Heben und Senken, mit Stabilitätsprogramm, automatische Rückstellung auf Fahrniveau.
Bremsanlage	Elektronisches Bremssystem EBS nach EG-Richtlinien, Feststellbremse mit Federspeicherzylinder.
Zugeinrichtung	Standard-Zuggabel mit Zugöse 40 mm, Höheneinstellung mit typgeprüfter Klemmeinrichtung.
Brücke	Längsträger in Stahl-Leichtbau, im Außenrahmen integrierte Zurringe für Ladungssicherung nach DIN75410, zulässige Zurrkraft 2 t je Ring, Boden mit Siebdruckoberfläche 21 mm stark, ausgelegt für Staplerachslast von 1.800 kg, Bordwände aus Alu-Hohlprofilen mit integrierter Plankrampe mulde, Seitenwände durch 1 Paar abklappbare und abnehmbare Mittelrungen geteilt, Eckrungen hinten geschraubt.
Aufbau	Hamburger Verdeckgestell 5 Holme 50 mm Sprengung, 3 Reihen Holz-Einstecklatten, Einstellhöhe 2.200 +/-200 mm (voreingestellt auf 2.400 mm), ohne Plane.
Elektrik	24 Volt, Leuchten nach EG-Richtlinie, zwei 7-polige Verbindungskabel nach ISO1185 und ISO3731.
Lackierung	Stahlteile zinkphosphatiert, KTL-grundiert und Längsträger zusätzlich pulverbeschichtet in RAL 9005 tiefschwarz, Felgen silber, Aufbau in RAL-Farbtönen 9010 reinweiß.
Zubehör	Unterfahrschutz in Farbtönen weiß pulverbeschichtet, Unterlegkeil mit Halter, Kunststoff-Kotflügel, Platz für einzeliliges Kennzeichen, Betriebs- und Wartungsanleitung.

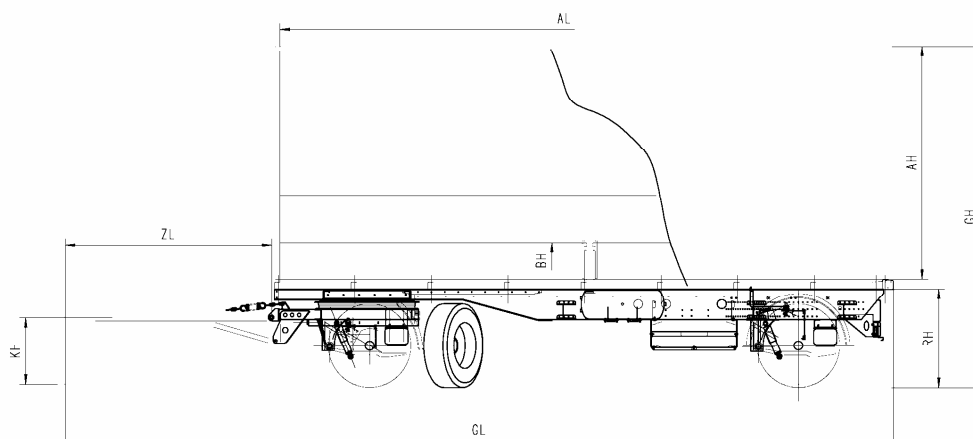

Gewichte	Zulässige Gesamtmasse		kg	10900
	Nutzlast in Serienausstattung ca.		kg	8000
Maße	Aufbaulänge i.L. ca.	AL	mm	6080
	Aufbaubreite i.L. ca.	AB	mm	2480
	Aufbauhöhe i.L. ca.	AH	mm	2400
	Ladehöhe Fahrstellung unbeladen ca.	LH	mm	1090
	Ladehöhe abgesenkt, unbeladen ca.	LH	mm	1020
	Ladehöhe angehoben, beladen ca.	LH	mm	1170
	Bordwandhöhe / Rückwandhöhe	BH	mm	500
	Stirnwandhöhe	SH	mm	1600
	Kupplungshöhe unbeladen waagrecht ca.	KH	mm	750
	Achsabstand ca.		mm	5070
	Zuggabellänge ca.	ZL	mm	2100
	Gesamt Länge x Breite x Höhe ca.	GLxGBxGH	mm	8180x2550x3600
Bereifung	Größe (Marken-Fabrikat unserer Wahl!)	4-fach		245/70 R 17,5 oder 235/75 R 17,5