

## T-load 120 PB

### Zweiachs-Drehschemel-Anhänger-Pritschenaufbau mit Bordwand

CE
18

<b>Bremse</b>	Geschlossene Trommelbremse mit S-Nocken.
<b>Federung</b>	Luftfederung mit Heben und Senken, mit Stabilitätsprogramm, automatische Rückstellung auf Fahrniveau.
<b>Bremsanlage</b>	Elektronisches Bremssystem EBS nach EG-Richtlinien, Feststellbremse mit Federspeicherzylinder.
<b>Zugeinrichtung</b>	Standard-Zuggabel mit Zugöse 40 mm, Höheneinstellung mit typgeprüfter Klemmeinrichtung.
<b>Brücke</b>	Längsträger in Stahl-Leichtbau, im Außenrahmen integrierte Zurringe für Ladungssicherung nach DIN75410, zulässige Zurrkraft 2 t je Ring, Boden mit Siebdruckoberfläche 21 mm stark, ausgelegt für Staplerachslast von 1.800 kg, Bordwände aus Alu-Hohlprofilen mit integrierter Plankrampe mulde, Seitenwände durch 1 Paar abklappbare und abnehmbare Mittelrungen geteilt, Eckrungen hinten geschraubt.
<b>Aufbau</b>	Hamburger Verdeckgestell 5 Holme 50 mm Sprengung, 3 Reihen Holz-Einstecklatten, Einstellhöhe 2.200 +/-200 mm (voreingestellt auf 2.400 mm), ohne Plane.
<b>Elektrik</b>	24 Volt, Leuchten nach EG-Richtlinie, zwei 7-polige Verbindungskabel nach ISO1185 und ISO3731.
<b>Lackierung</b>	Stahlteile zinkphosphatiert, KTL-gründiert und Längsträger zusätzlich pulverbeschichtet in RAL 9005 tiefschwarz, Felgen silber, Aufbau in RAL-Farbtönen 9010 reinweiß.
<b>Zubehör</b>	Unterfahrschutz in Farbton weiß pulverbeschichtet, Unterlegkeil mit Halter, Kunststoff-Kotflügel, Platz für einzeiliges Kennzeichen, Betriebs- und Wartungsanleitung.

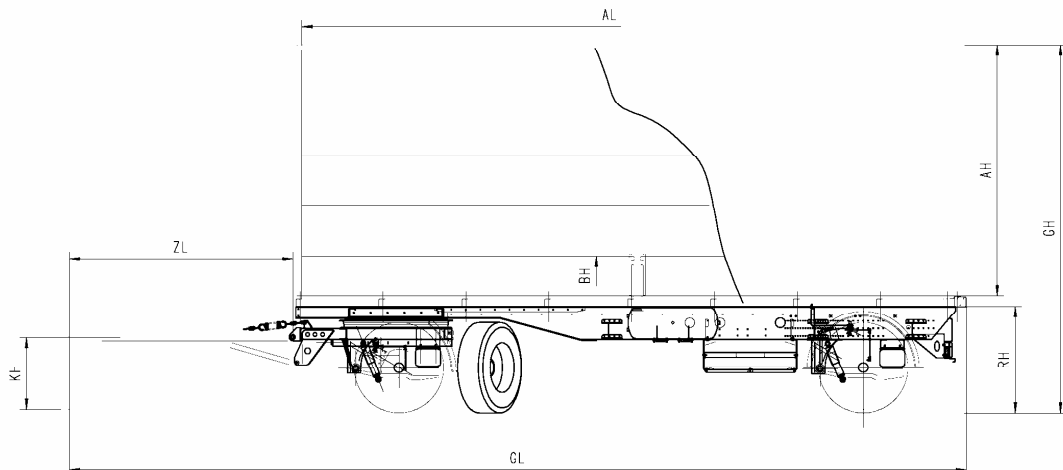

<b>Gewichte</b>	Zulässige Gesamtmasse		kg	12000
	Nutzlast in Serienausstattung ca.		kg	9000
<b>Maße</b>	Aufbaulänge i.L. ca.	AL	mm	6080
	Aufbaubreite i.L. ca.	AB	mm	2480
	Aufbauhöhe i.L. ca.	AH	mm	2400
	Ladehöhe Fahrstellung unbeladen ca.	LH	mm	1150
	Ladehöhe abgesenkt, unbeladen ca.	LH	mm	1080
	Ladehöhe angehoben, beladen ca.	LH	mm	1230
	Bordwandhöhe / Rückwandhöhe	BH	mm	500
	Stirnwandhöhe	SH	mm	1600
	Kupplungshöhe unbeladen waagrecht ca.	KH	mm	750
	Achsabstand ca.		mm	5070
<b>Bereifung</b>	Zuggabellänge ca.	ZL	mm	2100
	Gesamt Länge x Breite x Höhe ca.	GLxGBxGH	mm	8180x2550x3650
	Größe (Marken-Fabrikat unserer Wahl!)	4-fach		285/70 R 19,5