

T-load 120 PS

Zweiachs-Drehschemel-Anhänger-Pritschenaufbau mit Schiebeplane

CE
18

Bremse	Geschlossene Trommelbremse mit S-Nocken.
Federung	Luftfederung mit Heben und Senken, mit Stabilitätsprogramm, automatische Rückstellung auf Fahrniveau.
Bremsanlage	Elektronisches Bremssystem EBS nach EG-Richtlinien, Feststellbremse mit Federspeicherzylinder.
Zugeinrichtung	Standard-Zuggabel mit Zugöse 40 mm, Höheneinstellung mit typgeprüfter Klemmeinrichtung.
Brücke / Aufbau	Längsträger in Stahl-Leichtbau, im Außenrahmen integrierte Zurringe für Ladungssicherung nach DIN75410, zulässige Zurrkraft 2 t je Ring, Boden mit Siebdruckoberfläche 21 mm stark, ausgelegt für Staplerachslast von 1.800 kg, 1 Paar Schiebrungen mit Lattentaschen, Aufnahme für 4 Einstecklatten ab Oberkante Boden 600 mm hoch sowie 3 Lattentaschen über die verbleibende Rungenhöhe verteilt, Eckrungen aus Aluminium, doppelflügelige Portaltür, mit je zwei Drehstangenverschlüssen, Vorderwand auf gesamte Höhe hochgezogen, 25 mm stark aus Alu-Hohlprofilen, Schiebeplane an beiden Seiten durchlaufend, vertikal und horizontal verlaufende Spanngurte, fest mit der Plane verbunden, Gurte mit Haken zum Einhängen in das Einhakprofil, Planenfestdach weiß – RAL9010 mit abnehmbaren Querspiegeln, Portalendspiegel geschraubt.
Elektrik	24 Volt, Leuchten nach EG-Richtlinie, zwei 7-polige Verbindungskabel nach ISO1185 und ISO3731.
Lackierung	Stahlteile zinkphosphatiert, KTL-grundiert und Längsträger zusätzlich pulverbeschichtet in RAL 9005 tiefschwarz, Felgen silber, .Aufbau in RAL-Farbton 9010 reinweiß.
Zubehör	Unterfahrschutz in Farbton weiß pulverbeschichtet, Unterlegkeil mit Halter, Kunststoff-Kotflügel, Platz für einzelliges Kennzeichen, Betriebs- und Wartungsanleitung.

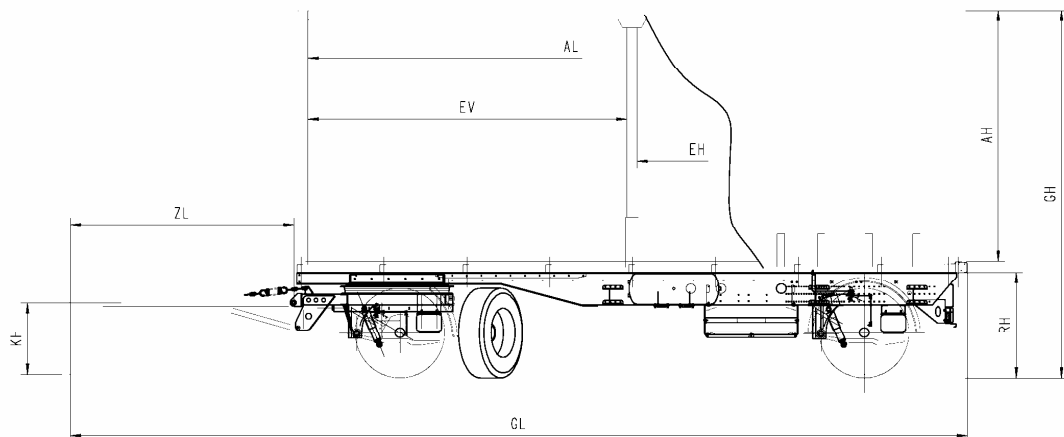

Gewichte	Zulässige Gesamtmasse	kg	12000
	Nutzlast in Serienausstattung ca.	kg	8830
Maße	Aufbaulänge i.L. ca.	AL	mm 6080
	Aufbaubreite / Portalbreite i.L. ca.	AB	mm 2480 / 2460
	Aufbauhöhe / Portalhöhe i.L. ca.	AH	mm 2530
	Ladehöhe Fahrstellung unbeladen ca.	LH	mm 1150
	Ladehöhe abgesenkt, unbeladen ca.	LH	mm 1080
	Ladehöhe angehoben, beladen ca.	LH	mm 1230
	Einlademaß vorne ca.	EV	mm 2860
	Einlademaß hinten ca.	EH	mm 2860
	Kupplungshöhe unbeladen waagrecht ca.	KH	mm 750
	Achsabstand ca.		mm 5070
	Zuggabellänge ca.	ZL	mm 2100
Gesamt Länge x Breite x Höhe ca.	GLxBxGH	mm 8180x2550x3650	
Bereifung	Größe (Marken-Fabrikat unserer Wahl!)	4-fach	285/70 R 19,5